

- 1 Elettromagnete • Electromagnet • Elektromagnet
- 2 3 Ancora • Armature plate • Armatur
- 6 Flangia interna • Inside flange • Inneren Flansch
- 7 Viti fissaggio freno • Fixing screws brake • Feststellschrauben
- 8 4 Registri • 4 Adjuster nuts • 4 Einstellschrauben
- 9 Flangia esterna • Outside flange • Äußeren Flansch  
Dadi di fissaggio • Fixing nubs • Stoppschmutter
- 12 Mozzo • Hub • Nabe
- 13 Dischi • Discs • Scheiben

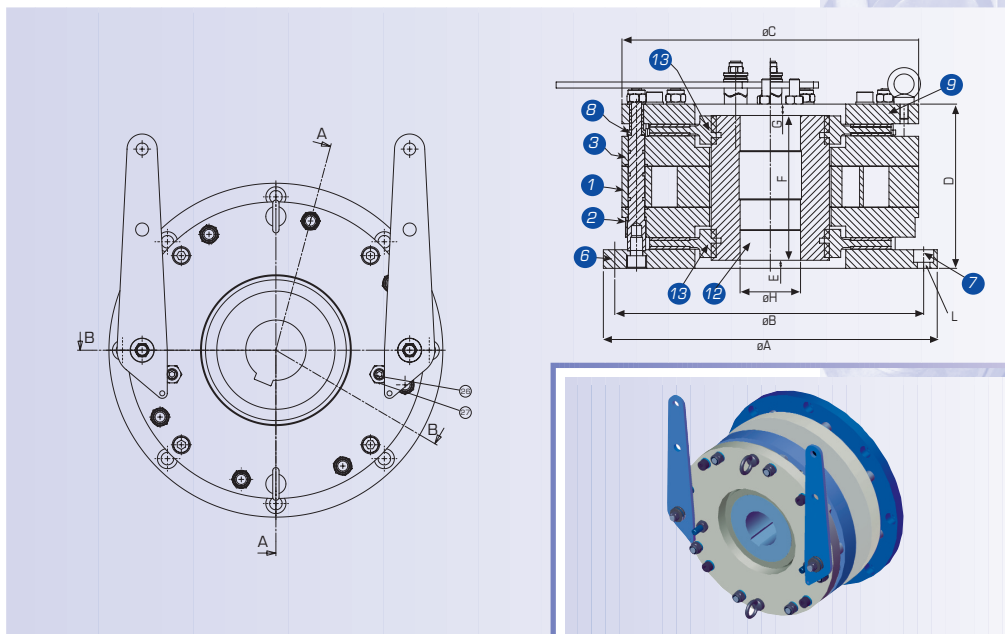

Tipo Brake Model		LIFT 150	LIFT 250	LIFT 320	LIFT 480	LIFT 720	LIFT 1000
Coppia frenante Statica Static braking torque	(Nm)	300 [150Nm $\times$ 2]	500 [250Nm $\times$ 2]	640 [320Nm $\times$ 2]	960 [480Nm $\times$ 2]	1440 [720Nm $\times$ 2]	2000 [1000Nm $\times$ 2]
Coppia frenante Dinamica Dinamic braking torque	(Nm)	270	450	575	870	1000	1500
Velocità max di rotazione del motore Max Speed of the motor	(rpm)	1500	1500	1500	1500	1000	1000
Potenza elettrica / Input Power	(W)	110	140	140	150	250	250
Lavoro dissipato Dissipated works	(J)	15000	19500	24000	28000	35000	45000
Valori max. di rumorosità / Max noisiness	(dB-A)	< 43	< 43	< 43	< 43	< 40	< 40
Peso / Weight	(Kg.)	17	20	40	50	74	75
	A	N.P.	N.P.	296	296	332	332
	B mm.	170	186	270	270	305	305
	C mm.	199	216	228	256	295	295
	D mm.	103	107	155	155	155	155
	E mm.	1,7	1,7	7,5	7,5	9	9
	F	N.P.	N.P.	128	128	130	130
	G	N.P.	N.P.	19.5	19.5	16	16
( $\varnothing$ max del foro sul mozzo) / (Max. diameter of hole on hub) H *		N.P.	N.P.	MAX.45	MAX.55	MAX.70	MAX.70
(n. denti del mozzo) / (Nr. of hub teeth) I DIN 5842		Z24	Z28	Z23	Z23-Z28	Z45	Z45
(fori di fissaggio del freno) / (Jamming holes on brake) L		3xM10	3xM12	6xM12.5	6xM12.5	8xM12.5	8xM12.5

N.P.: Non presente / Not Present

\* I carichi strutturali sul mozzo sono influenzati dalla lunghezza della chiave di accoppiamento all'albero di trasmissione del moto. Pertanto è necessario che la lunghezza della chiave sia della stessa misura dell'altezza del mozzo del gruppo freno. Lunghezze inferiori possono determinare rotture del particolare.

\* The structural load of the hub is connected to the length of the motion drive shaft key. As consequence it is necessary that the length of the key has the same length of the brake hub. Less length can determine breaches of the hub.

\* Die strukturelle Belastung der Nabe ist es, die Länge der Bewegung Antriebswelle Schlüssel verbunden. Als Folge ist es notwendig, dass die Länge des Schlüssels die gleiche Länge der Bremsnabe hat. Weniger Länge bestimmen können Verstöße gegen die Nabe.

